

# Türwächter-Zwerg (Teil 1)

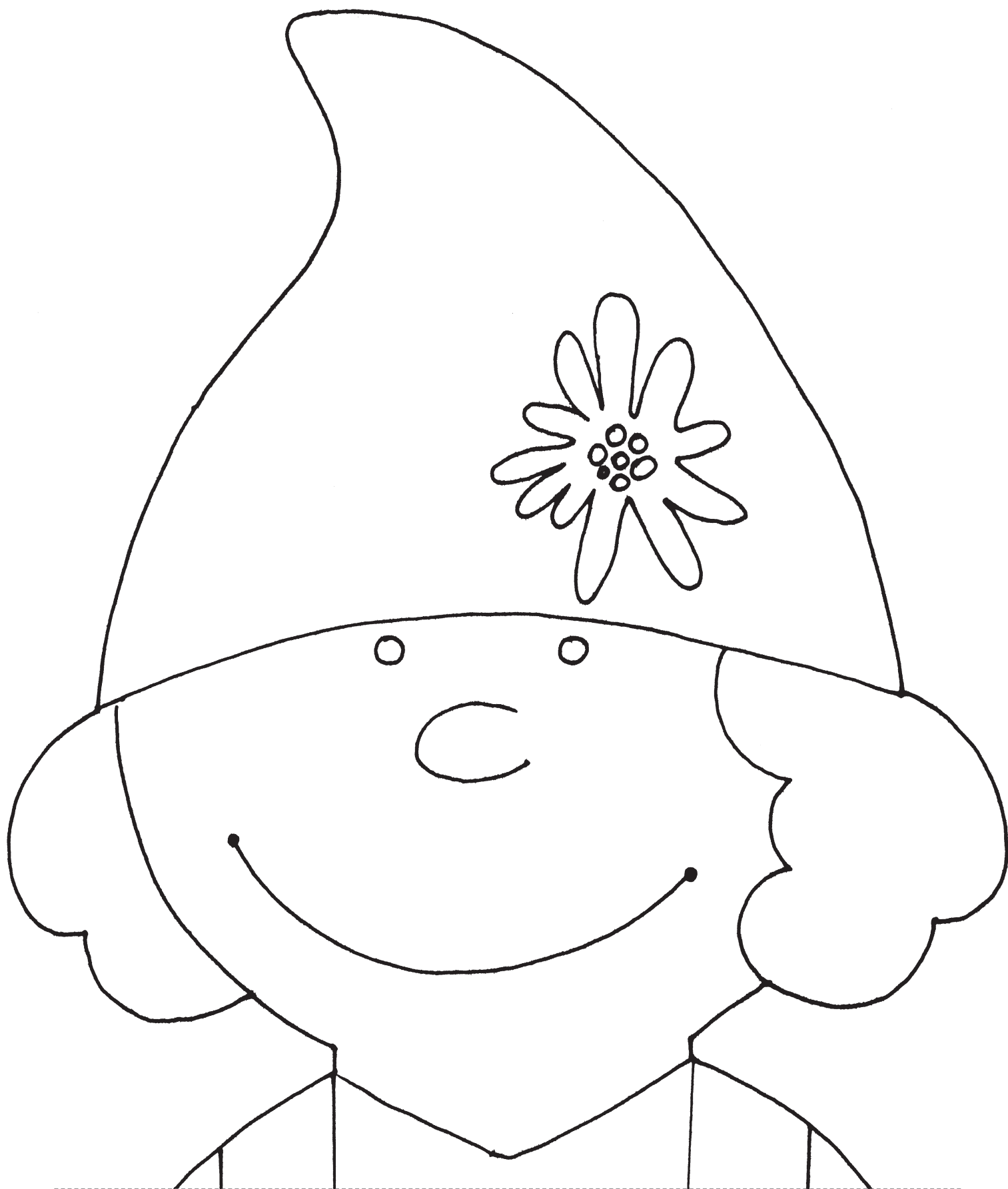

# Türwächter-Zwerg (Teil 2)

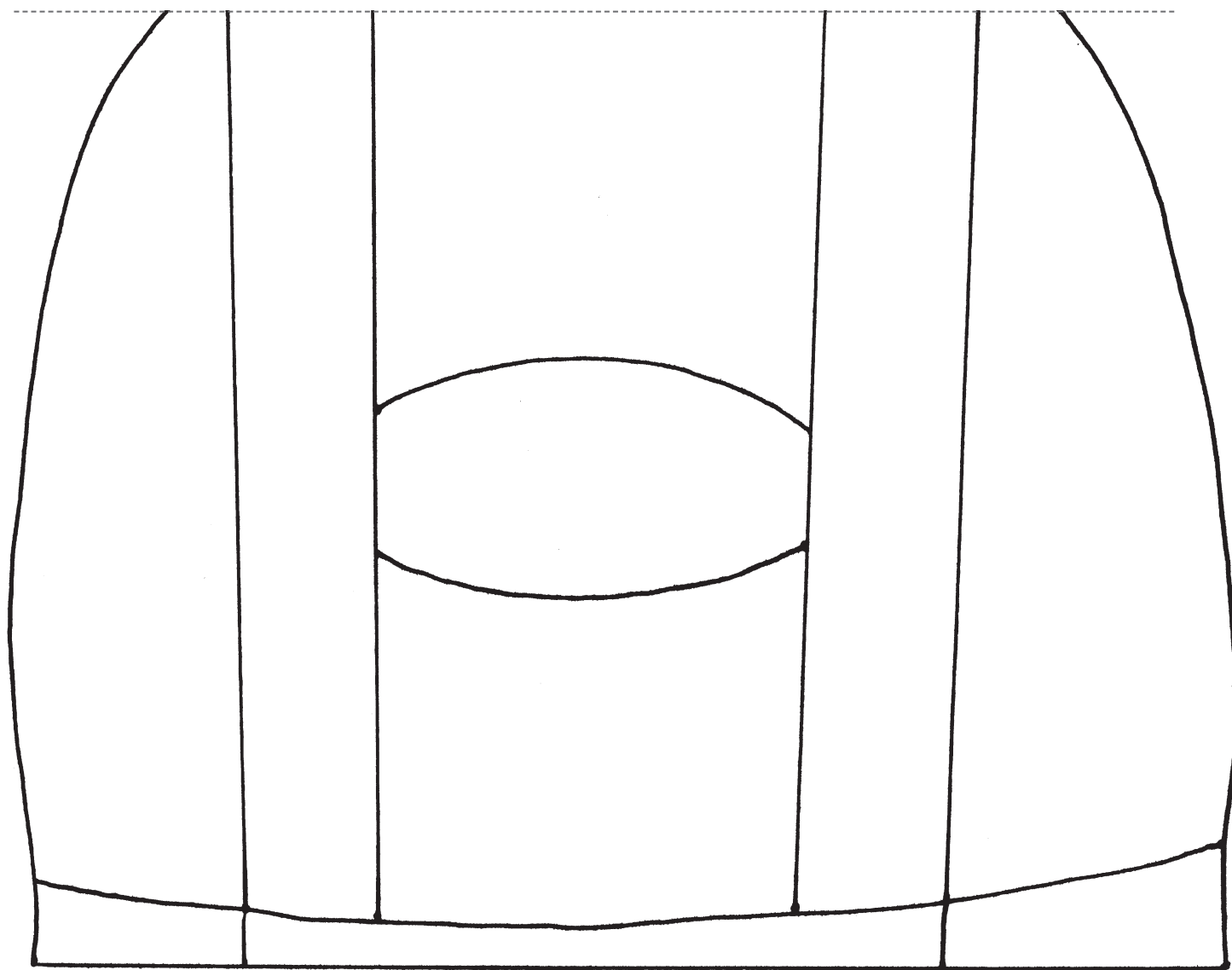

# Türwächter-Zwerg (Teil 3)



# Türwächter-Zwerg (Teil 4)

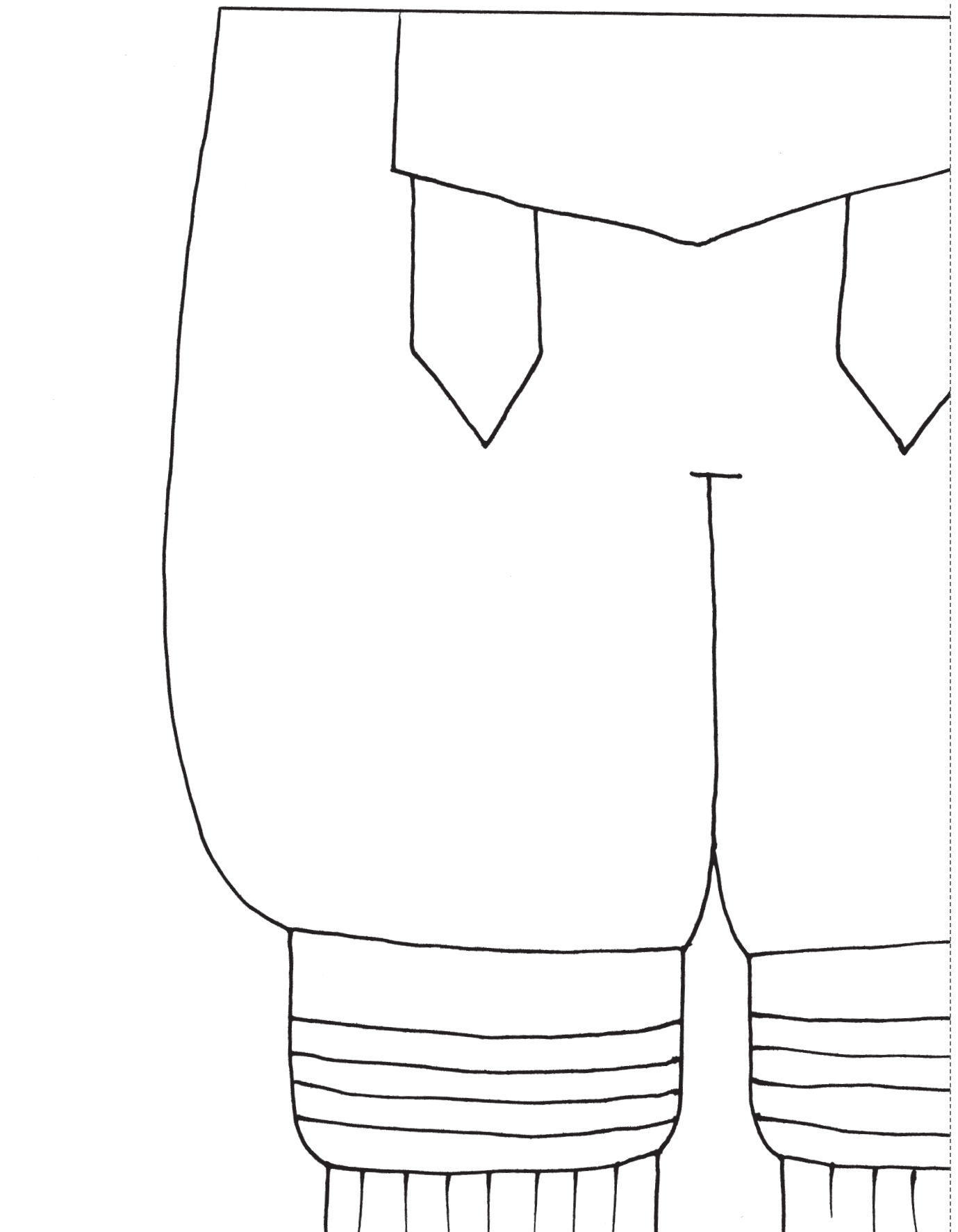

# Türwächter-Zwerg (Teil 5/6/7)

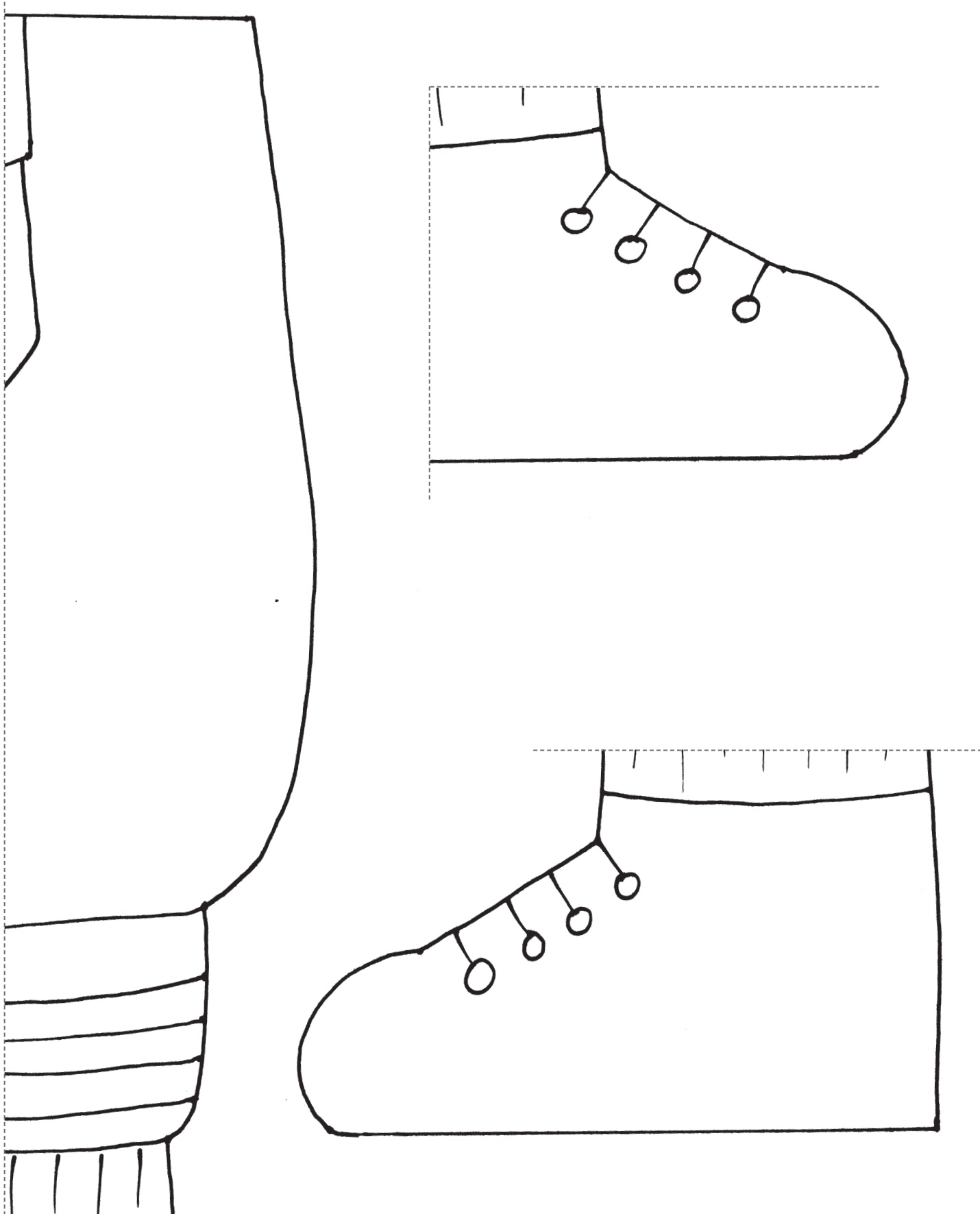

# Filz-Blätter



# Filz-Blätter

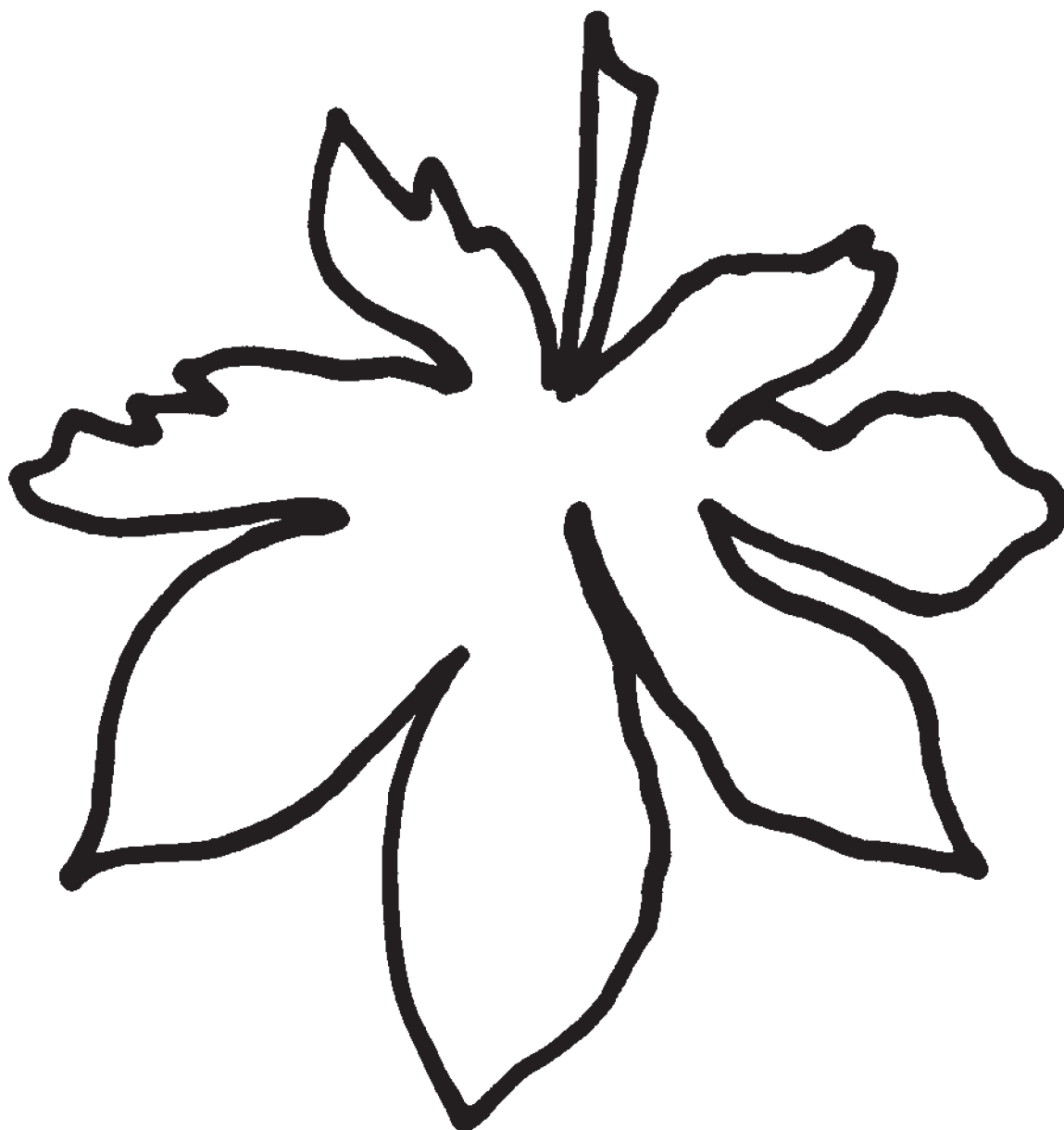

# Filz-Blätter

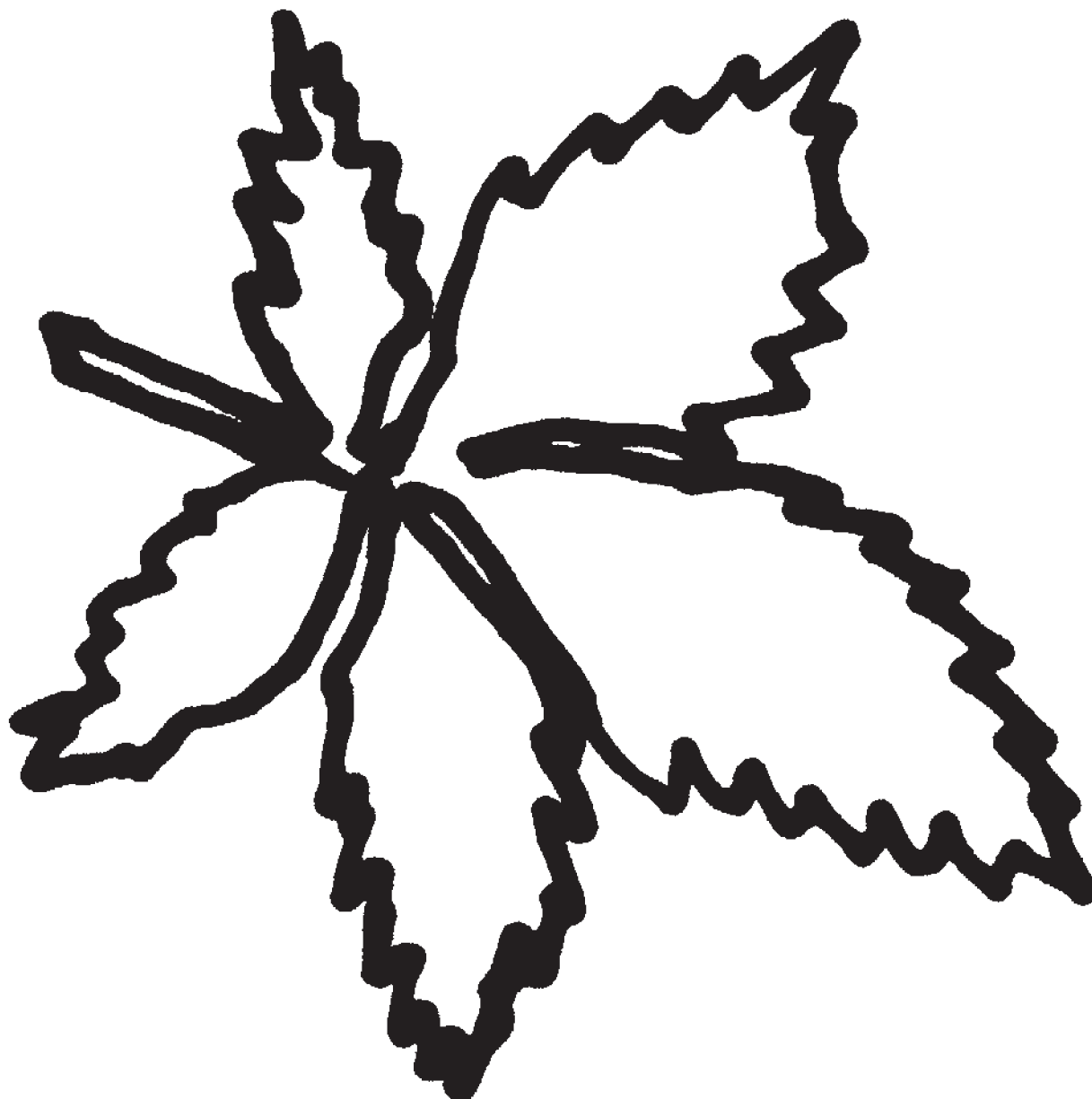



# Filz-Blätter



# Filz-Blätter

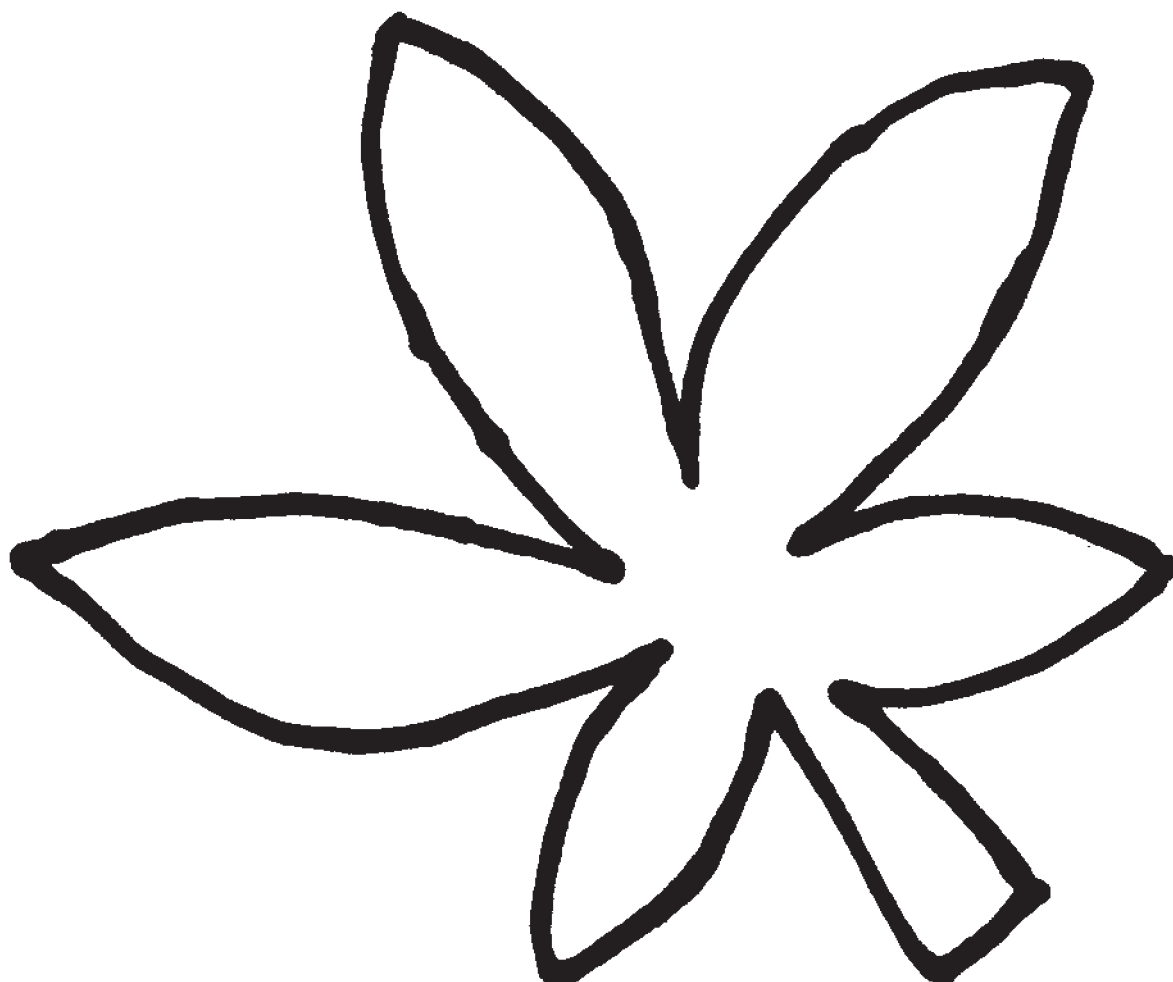

# Filz-Schachteln

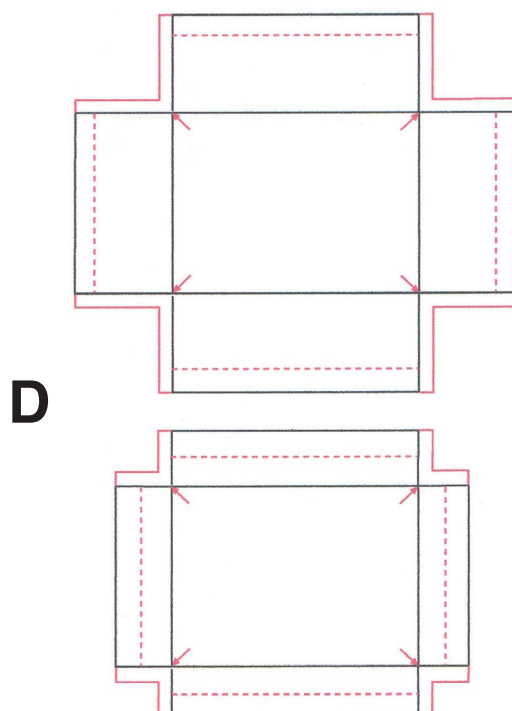
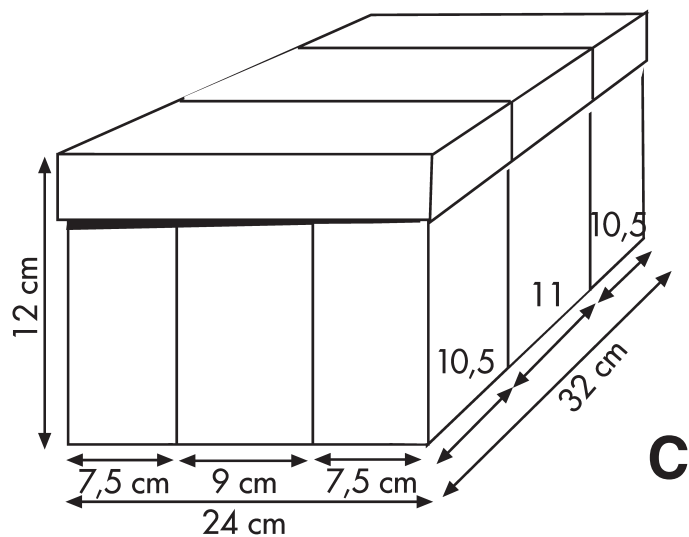
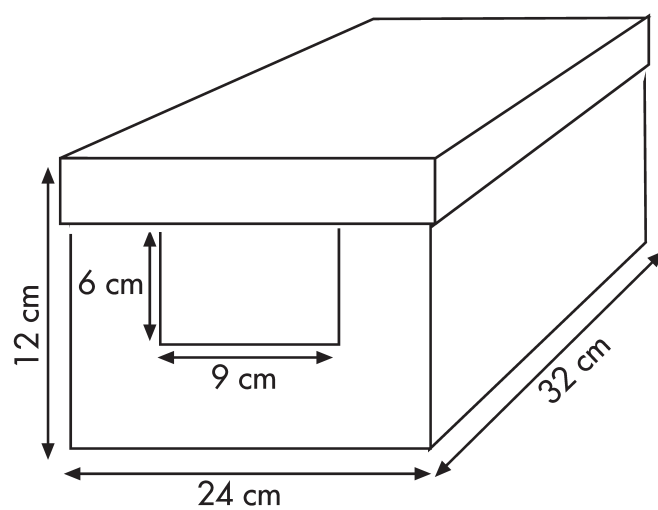
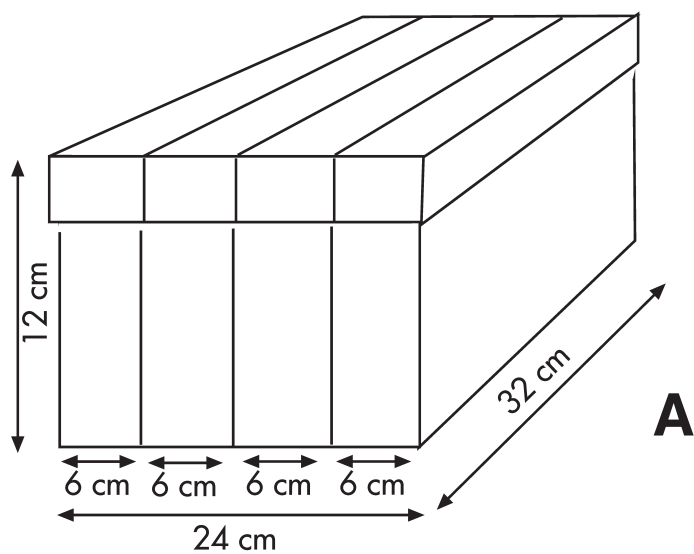

# Herbstlaterne

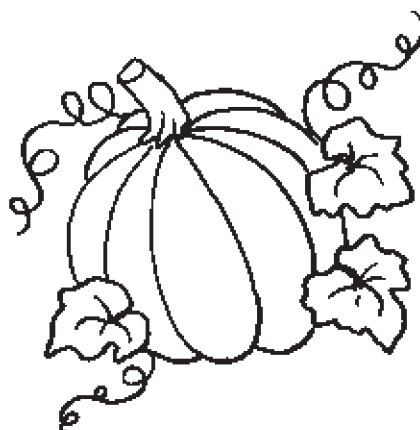

# Schneemann aus Holz (Teil 1)

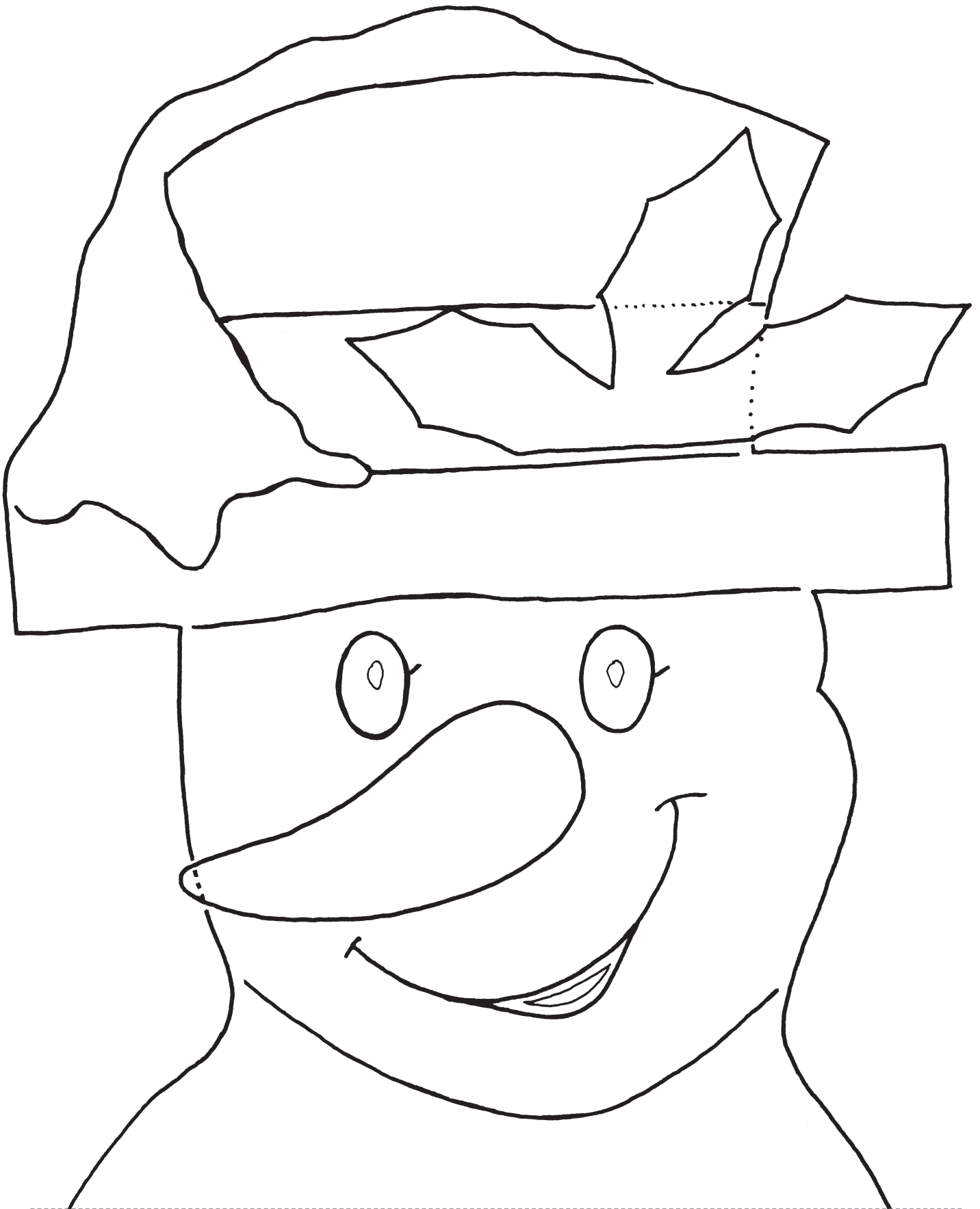

# Schneemann aus Holz (Teil 2)

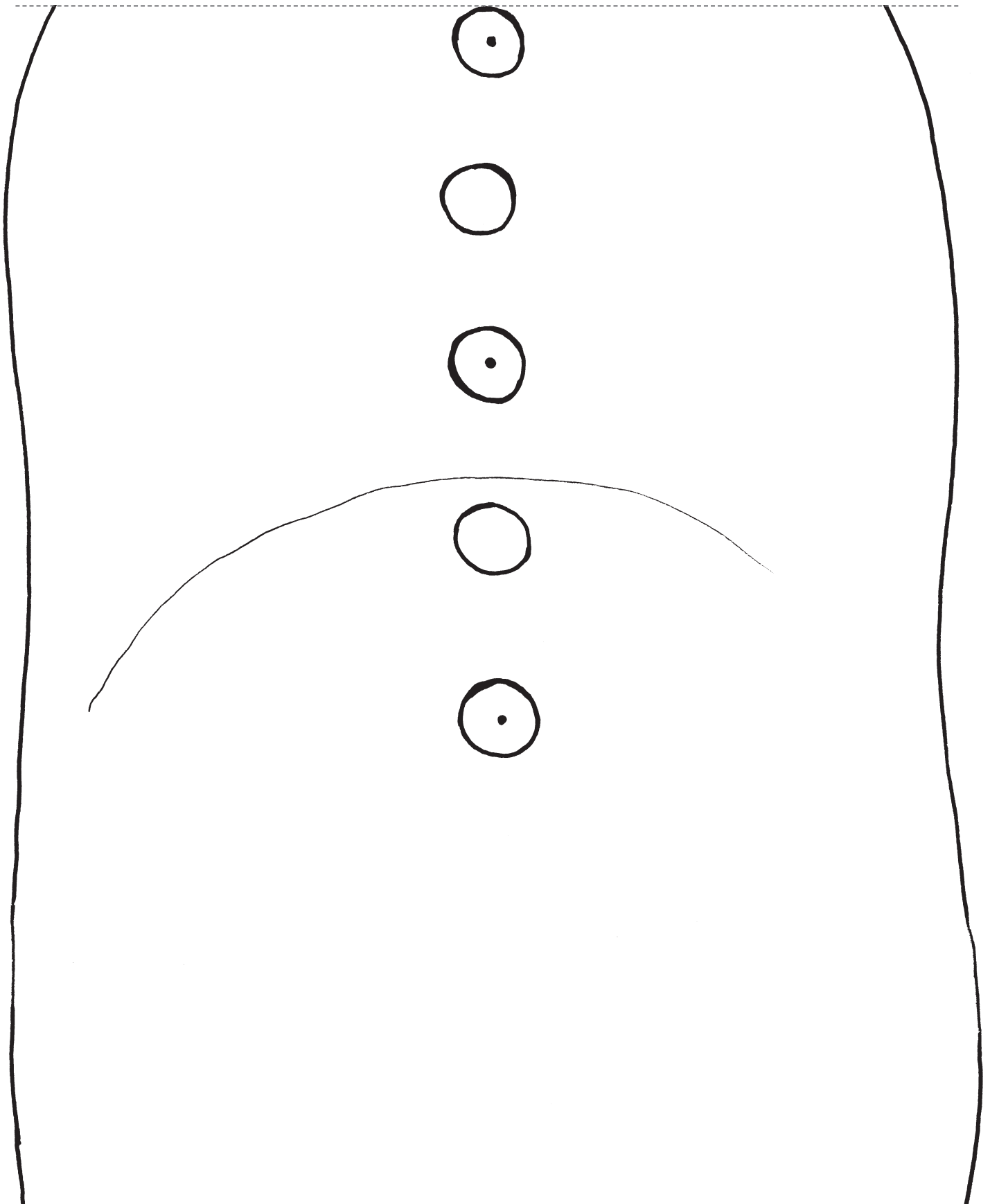

# Schneemann aus Holz (Teil 3)

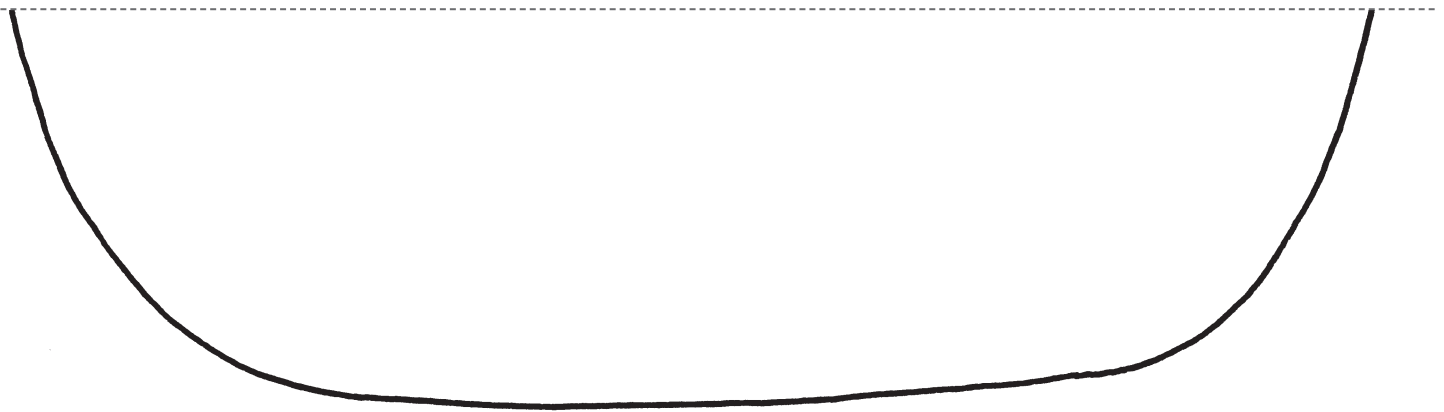

# Schneemann aus Holz (Teil 4)

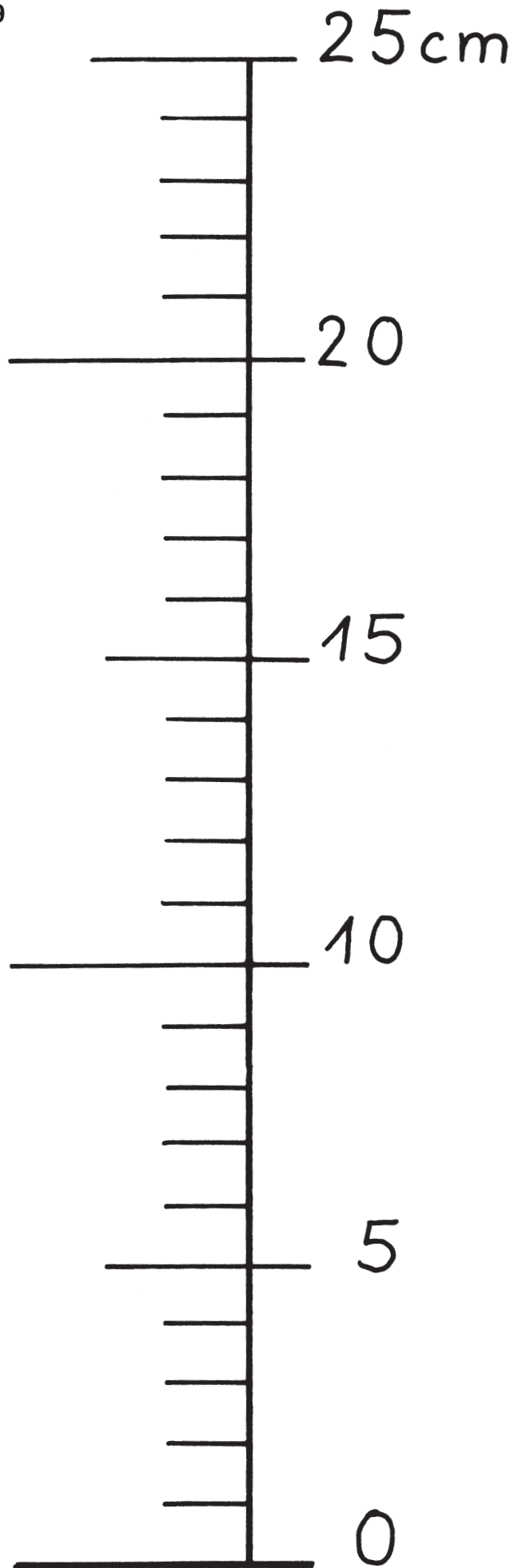



# Grundanleitung Artfelt-Filzen auf Papier

## Das brauchen Sie:

- ◆ Filzwolle
- ◆ 1 Packung heißwasserlösliches Papier
- ◆ 1 Plastikfolie
- ◆ 1 Filznadel
- ◆ Unterlage (Schaumstoff oder Styropor)
- ◆ Wasserzerstäuber mit Seifenlauge oder Spülmittel (Mischung 3 Tropfen Spülmittel auf 1 l Wasser oder 1 EL Schmierseife auf 1 l warmes Wasser)
- ◆ Plastikbeutel oder Kopfkissenbezug oder Haushaltsgummis oder Baumwollbänder
- ◆ Schere
- ◆ Plastikwanne oder Eimer
- ◆ Wäschetrockner oder

Die Artfelt-Filztechnik ist eine geschickte Kombination aus Trocken- und Nassfilzen.

Die Technik besteht im Wesentlichen aus folgenden Grundelementen:

- ◆ Nadelfilzen auf heißwasserlöslichem Papier
- ◆ Filzen mit dem Wäschetrockner oder der Waschmaschine
- ◆ Ablösen des Papiers mit heißem Wasser

## Vorgehensweise:

### Schritt 1

Legen Sie das Artfelt-Papier auf eine Unterlage aus Styropor oder Schaumstoff und legen Sie die Wolle auf. Je nach verwendetem Material und dem gewünschten Ergebnis gibt es unterschiedliche Legetechniken:

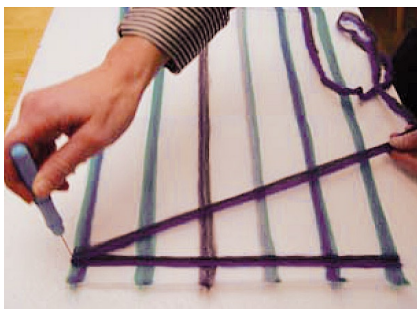

### Legetechnik 1 Fingerwolle:

Achten Sie darauf, dass Sie die Fingerwolle flächig auf das Papier legen. Optimal weich wird der Schal erst bei einer Breite von mindestens 1,5 cm pro Fingerwolle.



### Legetechnik 2 Kammzug:

Den Kammzug vorher teilen und gut vorbereiten, so dass die Fasern parallel liegen. Ziehen Sie die geordneten Wollfasern mit dem Handballen aus dem Kammzug. Es genügt, wenn Sie die Fasern in eine Richtung auslegen. Achten Sie immer auf eine gleichmäßige Verteilung. Die Faserenden sollten sich ca. 2 cm überlappen.

Tipp: Das Herausziehen wird leichter, wenn Sie die Wolle erst bei ca. 12-15 cm mit dem Handballen festhalten (siehe Abbildung).

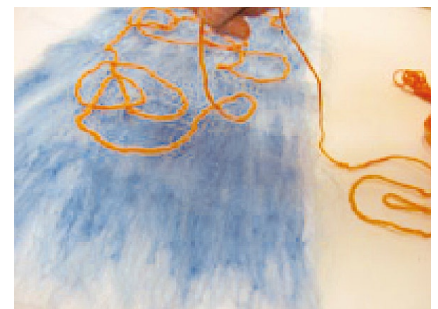

### Legetechnik 3 Ornamente:

Wenn Ihre Arbeitsfläche belegt, können Sie zur Verzierung auch Garn auflegen. Das Garn muss nicht festgenadelt werden. Es wird während des Filzprozesses im Filz festgebunden.

Belegen Sie das Papier in der geeigneten Legetechnik und heften Sie das Material dann mit wenigen Nadelstichen mit der Filznadel auf das Papier. Je nach Anforderung können Sie die Wolle ganz dicht aufnadeln oder auch ganz leicht und filigran.

### Technik für filigrane Arbeiten (geeignet für Schals):

Bei Verwendung von Fingerwolle die Wolle mindestens auf eine Breite von 1,5 cm flächig aufnadeln.

Beim Kammzug sollten Sie sich ggf. vorab ein kleines Musterstück anfertigen und in der beschriebenen Weise bearbeiten. Achten Sie darauf, dass Sie den Trockner oder die Waschmaschine mit 2 Tennisbällen befüllen, um den Filzvorgang (bei kleinen Stücken ist das besser) auszulösen.

Hinweis: Die Schrumpfeigenschaft beträgt bei manchen Arbeiten bis 50 %.

Bei den Anfangsstücken wird dieser Faktor oft unterschätzt und es führt zu einem zu festen Auflegen.

# Grundanleitung Artfelt-Filzen auf Papier

## Technik für feste Stoffe (geeignet für Taschen, Mützen oder Pantoffeln):

Bei Verwendung von Fingerwolle die Wolle auf eine Breite von 1 cm festnadeln. Der Kammzug wird entsprechend fest aufgenadelt. Empfehlenswert ist auch hier ein kleines Probestück, um Erfahrungswerte zu erhalten.

### Schritt 2: Vorfilz

Wenn Sie alles aufgelegt und mit der Filznadel am Papier angeheftet haben, kontrollieren Sie Ihre Arbeit. Legen Sie dann die mitgelieferte Plastikfolie auf den Tisch und dann darauf Ihr Werk. Besprühen Sie dann das Ganze mit Seifenlauge. Achten Sie darauf, dass das komplette Fasermaterial und auch das Papier gleichmäßig satt befeuchtet ist.

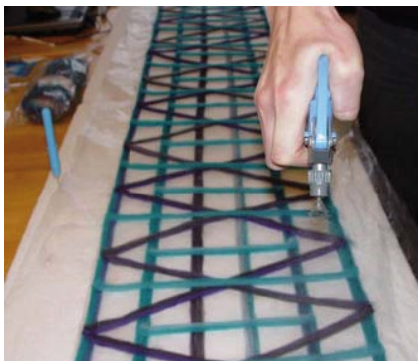

Rollen Sie nun die Arbeit von einem Ende so fest Sie können auf. Achten Sie dabei darauf, dass keine tro-

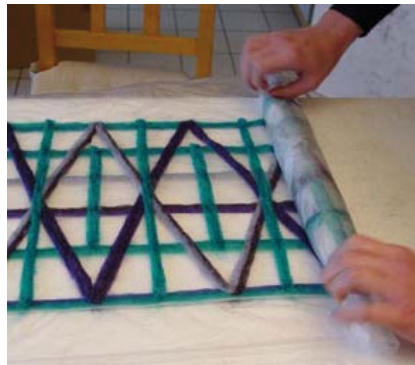

ckenen Stellen am Papier mehr vorhanden sind. Eventuell diese mit dem Wäschesprüher nachfeuchten.

Das Ganze mit Haushaltsgummis oder Baumwollbändern fest zubinden und für ca. 15 Minuten in den Trockner oder in die Waschmaschine (Kurzwaschprogramm) geben. Rollen Sie Ihre Arbeit dann wieder auf und kontrollieren Sie den Grad der Verfilzung. Rollen Sie die Arbeit in der Gegenrichtung wieder auf und wiederholen Sie den Filzvorgang.

### Schritt 3: Fertigfilzen

Jetzt können Sie den Filzvorgang beschleunigen, indem Sie Ihre Arbeit in eine Plastiktüte bzw. Textiltasche geben und diese verschließen. Achten Sie darauf, dass Ihre Arbeit immer ausreichend befeuchtet ist. Geben Sie diese wieder für weitere 5 Minuten in den Trockner. Arbeiten Sie mit der Waschmaschine, wählen Sie den Kurzwaschgang.



Wiederholen Sie den Vorgang und kontrollieren Ausfall. Wiederholen Sie den Vorgang solange, bis Sie mit dem Ergebnis zufrieden sind. Ihre Arbeit ist fertig, wenn der Schrumpfwert die gewünschten Ergebnisse zeigt: Schal: ca. 20 % - 30 % Schrumpfung ist optimal für ein besonders weiches und volumiges Ergebnis.

Erhitzen Sie nun ausreichend Wasser (ca. 4 Liter/QM) und bringen Sie dieses zum Kochen. Wringen Sie Ihre Arbeit gut aus oder schleudern Sie sie (damit vermeiden Sie ein zu schnelles Abkühlen beim Auslösen des heißwasserlöslichen Papiers). Geben Sie den Schal in eine Wanne oder in einen Eimer und übergießen Sie Ihren Filz mit dem kochenden Wasser. Beachten Sie, dass die Ware nicht zu lange im Wasserbad verweilt, da sonst die Farben ab einer Temperatur von 90° C ausbluten können. Entnehmen Sie Ihre Arbeit mit einem Rührlöffel aus dem

Danach sollte Ihr Filz eine ausreichende Festigkeit aufweisen. Die Rückseite des Papiers weist eine Faltenbildung auf. Ihr Vorfilz ist nun fertig.

Möchten Sie dreidimensionale Modelle herstellen, z.B. eine Tasche, Pantoffeln oder eine Mütze, können Sie die vorgefilzten Produkte nun mit einem Wollfaden zusammennähen. Bleibt Ihr Werk im Stück, beginnen Sie mit dem nächsten Schritt



heißes Wasserbad und spülen Sie sie mit kaltem Wasser aus. Wringen Sie ihn dann so trocken wie möglich. Fühlen Sie dabei noch klebrige Papierreste, wiederholen Sie den Vorgang. Kontrollieren Sie den Grad der Verfilzung. Gegebenenfalls können Sie durch weitere Vorgänge eine höhere Gewebedichte erreichen. Wringen Sie die Arbeit gut aus und lassen Sie sie an der Luft trocknen. Dämpfen und in Form bringen.



# Tasche

### Das brauchen Sie:

- ◆ Artfett Papier 1,60 x 1,00 m;
- 3 m x 0,25 cm und je 3 Knäuel in Silk Kammzug; 70% Merino Schurwolle;
- 30% Seide ◆ 2593 weinrot
- ◆ 880 schwarz
- ◆ 5090 türkisblau
- ◆ 1 Knäuel in Silk 0691 jaffa

### So wird's gemacht:

#### Schritt 1

Schnitte auf das Papier im richtigen Maßstab übertragen. Kammzug in Legetechnik 2 für Feste Stoffe auf das Papier legen und festnadeln. Die Fransen an den gewünschten Stellen am oberen Ende des Garnes festnadeln. Achten Sie im weiteren Verlauf darauf, dass die Fransen sich nicht in den Stoff einfädeln. Nach jedem Prozess gegebenenfalls diese Stellen lösen. Garn für die Ornamente am Ende in der Legetechnik 3 auflegen.

#### Schritt 2

Filzen Sie gemäß der Basisanleitung Ihre Einzelteile.

#### Schritt 3

Zusammennähen der Teile nach Anfertigung des Vorfilzes. Beim Schließen der Seitennaht an den Trägern legen Sie eine Plastikfolie als Trennschutz ein, um eine Verfilzung zu vermeiden.

#### Schritt 4

Fertigstellung gemäß Basisanleitung. Sie können nach Fertigstellung die Folie an den Trägern herausziehen und einen Gummischlauch als Trägerverstärkung mit einziehen.

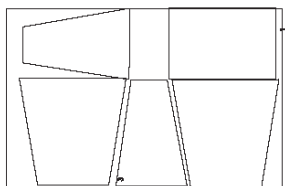

Plan für das Auflegen der Schnitte auf das Papier

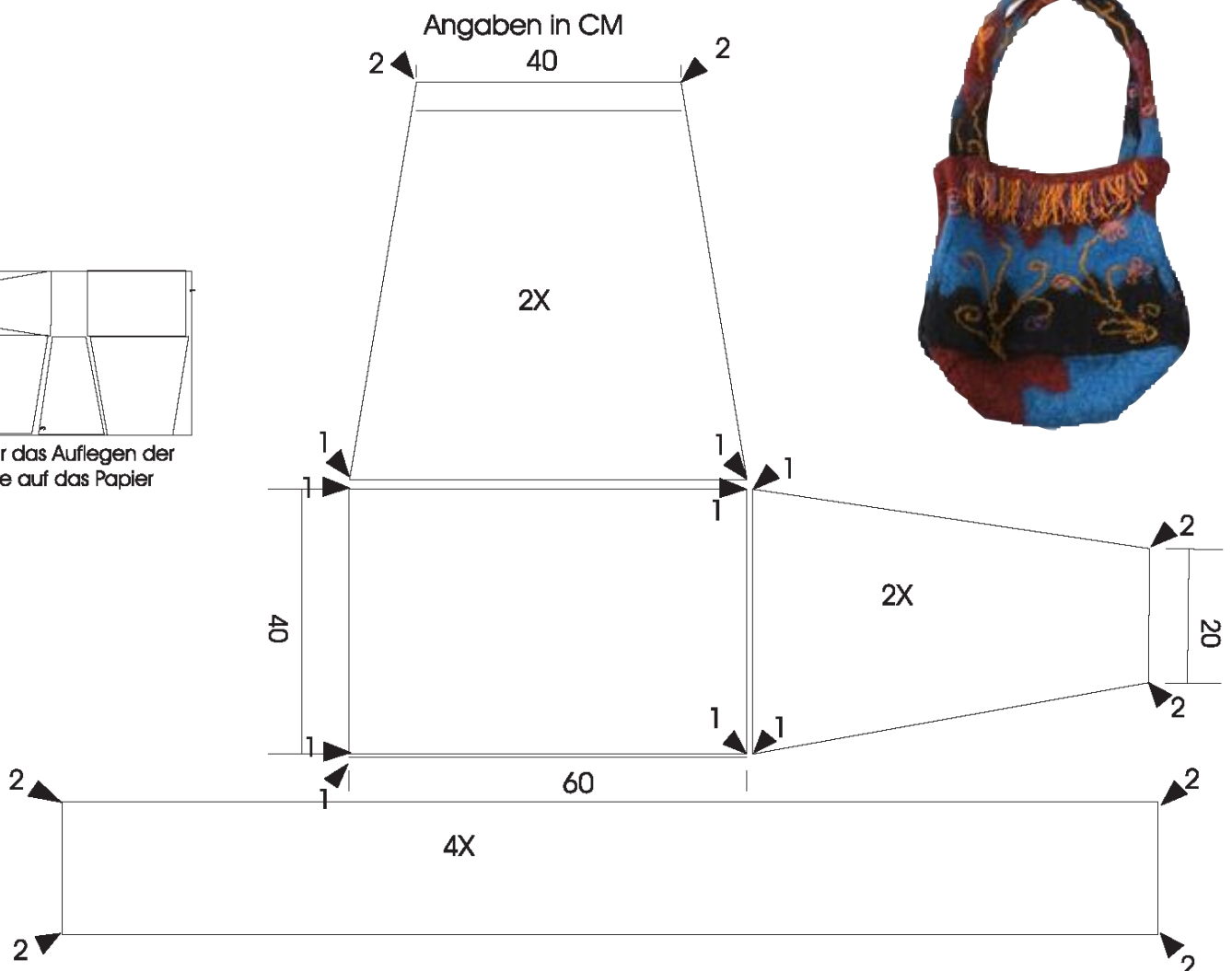

# Kappe

### Das brauchen Sie:

- ◆ Artfellt Papier 1,60 x 1 m und je 1 Knäuel in Silk Fingerwolle 1,25g/m; 70% Merino Schurwolle; 30% Seide
- ◆ 2593 weinrot
- ◆ 880 schwarz
- ◆ 5090 türkisblau

### So wird's gemacht:

#### Schritt 1

Schnitte auf das Papier im richtigen Maßstab übertragen. Fingerlunte in dicker Legetechnik 1 auf das Papier auflegen. Den Kreis bis zur Mitte in Runden legen. Der Innenkreis im Zentrum, Durchmesser ca. 15 cm, Fingerwolle sternförmig legen.

#### Schritt 2

Filzen Sie gemäß der Basisanleitung Ihre Einzelteile. Zusammennähen der Teile nach Anfertigung des Vorfilzes.

#### Schritt 3

Fertigstellung gemäß Basisanleitung.

